

■組み立て方

- ①パーツを切り取り線に沿って切り離します。
- ②折り線に沿って折り目を付けます。(折り目にインクの切れたボールペン等であらかじめスジを付けておくとう作業が楽です。丸める部分は丸いペン等の側面に添わせてあらかじめ丸みをつけておくときれいに組み立てられます。)
- ③カットした断面に同色のサインペン等で色を塗って、組み立てた時、紙の白地が目立たないようにします。
- ④のりしろに接着剤や両面テープを使って各パーツを貼り合わせます。(比較的大い面は「両面テープ」で、細かい部分は「木工用ボンド」をつまようじ等で塗って作業すると、きれいに仕上がります。)

■色指定に従って、折り目加工、のり付け等を行ってください。

- ・山折り
- ・谷折り
- ・のり付け
- ・丸め
- ・接着
- ・ハイグレード版切り取り線

①ボディ部分の組み立て

屋根の側面とフロントウィンドウ上部を丸めてから、上から順にフロントウィンドウと側面を貼り合わせます。(ハイグレード版は組み立てる前にタイヤの部分を切り取ってください。)

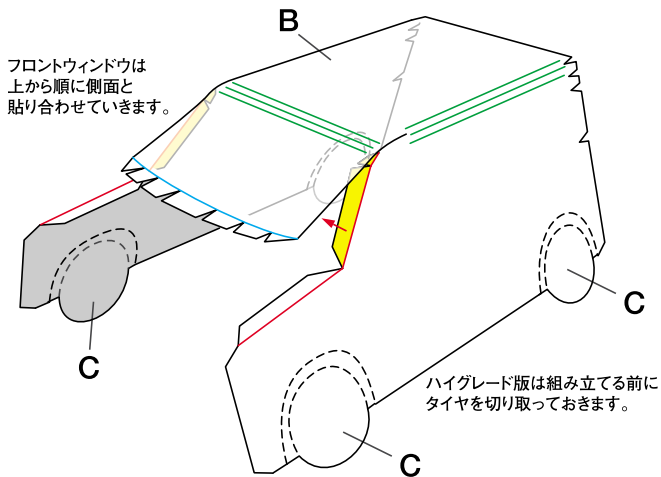

②フロントとリアの組み立て

フロント「E」を組み立ててから、ボンネット「D」と貼り合わせます。リア「A」の上部分を貼り合わせてお盆状にします。

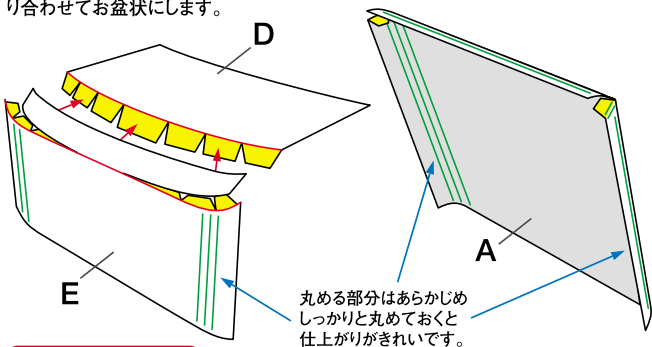

ワンポイント!

リア「A」は折り目をつけずに全て紙を丸めて貼り合わせます。無理に曲げると紙が折れてしまうので、丸める部分をあらかじめペン等に添わせてしっかりと丸みをつけます。

③ボディとフロント、リアとの合体(ベーシック版の完成)

ボディ「B」とフロント「D&E」、リア「A」を合体させます。最後にセンターシャーシ「F」を箱型に組み立ててからボディの下内側へ接着します。「ベーシック版」はこれで完成です。「ハイグレード版」はボディのタイヤ部分を切り離れた状態で、④の工程に進みます。

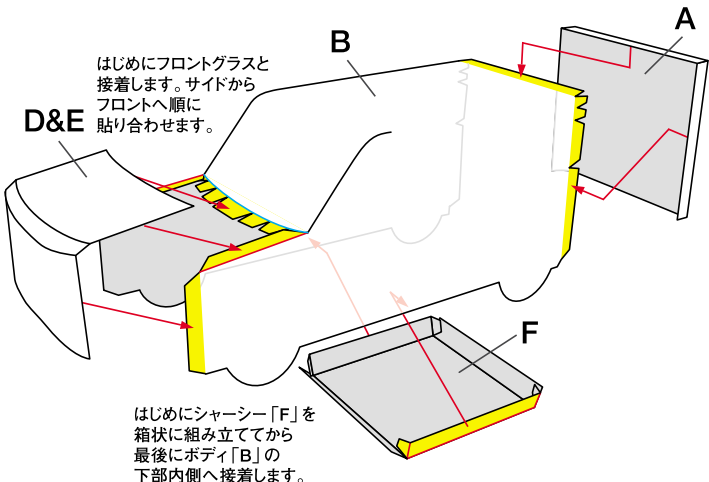

④タイヤの組み立て

タイヤの接地面「G」を円柱状に接着し、最初は必ず内側のホイール「H」から、次にボディパーツ「B」から切り離れた外側のホイール「C」を貼り合わせます。

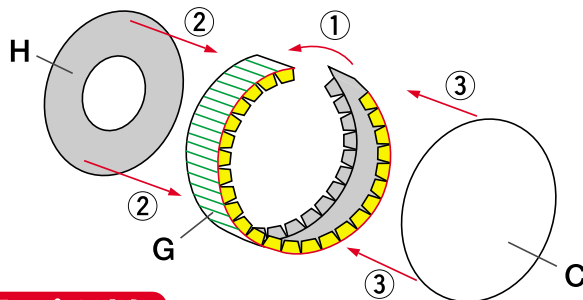

ワンポイント!

実車のタイヤは回転するものなので、必ずではありませんが、タイヤには上下が設定してあります。ホイールのNISSANマークが上向きになるように組み立てます。「G」の貼り合わせ部分が上にくるように組み立てると最後の仕上がりがきれいです。

⑤シャーシの組み立て

前部シャーシ「J」、後部シャーシ「I」を各々箱状に組み立てます。

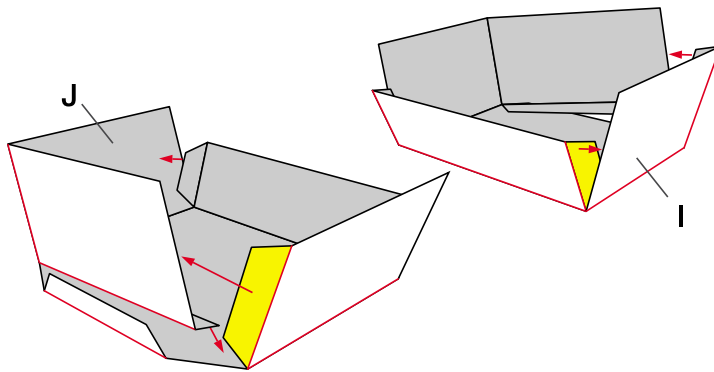

⑥ボディとシャーシの合体(ハイグレード版の完成)

③で組み立てたボディパーツ「A&B&D&E&F」と⑤で組み立てたシャーシ「J」と「I」を合体させます。最後に④で組み立てた4本のタイヤ「C&G&H」を前後左右のバランスを調整しながら貼り合わせます。

